



ПТК



РУКОВОДСТВО ПО ЭКСПЛУАТАЦИИ

РЕГУЛЯТОР-ЭКОНОМАЙЗЕР

РЭ-1

SVARMA ru

Эксперты в сварке



Перед использованием оборудования необходимо внимательно ознакомиться с руководством по эксплуатации, соблюдать указания на технических шильдах и требования техники безопасности.

НАЗНАЧЕНИЕ

Регулятор-экономайзер РЭ-1 предназначен для понижения давления газа и автоматического поддержания постоянным заданного расхода при питании постов и установок в среде защитных газов. Применяется для снижения расхода и оптимизации давления защитного газа во время сварки. Экономайзер устанавливается на выходной штуцер регулятора (редуктора) расхода газа. Выпускается для углекислоты и аргона.

Регулятор-экономайзер РЭ-1 изготавливается в соответствии с требованиями технических условий ТУ 3645-002-54288960-2009, ГОСТ 12.2.008-75 и 13861-89. Оптимизатор выпускается в климатическом исполнении УХЛ2 для типа атмосферы II и группы условий эксплуатации – 3 по ГОСТ 15150, для работы в интервале температур от -15°C до +50°C. Изготавливается в соответствии с требованиями по ГОСТ Р 54791-2011.

КОМПЛЕКТ ПОСТАВКИ

Регулятор-экономайзер РЭ-1 в сборе	1 шт.
Руководство по эксплуатации	1 шт.

УСТРОЙСТВО И ПРИНЦИП РАБОТЫ

Регулятор-экономайзер РЭ-1 присоединяется к источнику питания газом к выходному штуцеру регулятора (редуктору) расхода газа через входной штуцер накидной гайкой с резьбой М16х1,5.

Понижение давления газа, поступающего в регулятор-экономайзер РЭ-1 из выходного штуцера регулятора (редуктора), к которому он присоединен, происходит путем его одноступенчатого расширения при прохождении через зазор между седлом и редуцирующим клапаном в камеру рабочего давления. Понижение давления газа происходит до 0,35 МПа.

Необходимый расход газа устанавливается вращением («открытием») регулировочного винта. «Открытие» регулировочного винта осуществляется по часовой стрелке, «закрытие» - против часовой стрелки.

Отбор газа происходит через выходной штуцер с ниппелем под резиноканевый рукав Ø 9/6 мм.

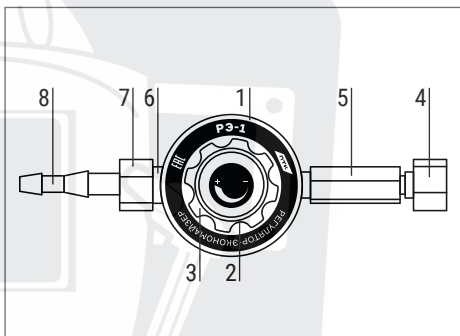

1. Корпус регулятора-экономайзера
2. Крышка никелированная
3. Регулировочный винт
4. Гайка накидная М16х1,5
5. Штуцер входной
6. Штуцер выходной
7. Гайка накидная М16х1,5
8. Ниппель универсальный 6/9

ЗАПРЕЩАЕТСЯ

- Работать от лежащего или наклоненного баллона.
- Подогревать баллон открытым пламенем или встряхивать его с целью увеличения отбора газа.
- Работать без специальной одежды, средств защиты глаз и органов слуха.
- Работать при отсутствии средств пожаротушения на рабочем месте.
- Работать ближе 3м от газопроводов и 10м от групп газовых баллонов.
- Быстрое открытие вентиля баллона при подаче газа.

МЕРЫ БЕЗОПАСНОСТИ

При эксплуатации регулятора-экономайзера соблюдайте «Правила техники безопасности и гигиены труда при производстве ацетиленов и газопламенной обработке металлов», согласованные с ЦК профсоюза рабочих тяжелого машиностроения, требования ГОСТ 12.2.008 и «Правила безопасности в газовом хозяйстве» ПБ 12-245-98, утвержденные Госгортехнадзором России.

Присоединительные элементы регулятора-экономайзера и вентиля баллона должны быть чистыми и не иметь никаких повреждений, следов масел и жиров.

ХРАНЕНИЕ И ТРАНСПОРТИРОВКА

Регулятор-экономайзер разрешается перевозить в любых закрытых транспортных средствах. Хранить в помещении при температуре от +5°C до +40°C и относительной влажности воздуха не более 70%.

НЕПОЛАДКИ И СПОСОБЫ ИХ УСТРАНЕНИЯ

При обнаружении неисправности незамедлительно прекратите работы и использование продукции. Вы можете самостоятельно проверить и устранить ряд неполадок:

- Присоединительные элементы оборудования должны быть чистыми, не иметь никаких повреждений. Запрещается использовать оборудование, которое имеет видимые повреждения.
- Проверить качество уплотняющих поверхностей конуса на входном штуцере перед присоединением к редуктору (регулятору расхода газа).
- Проверить герметичность соединений.

АКТУАЛЬНАЯ ИНСТРУКЦИЯ ПО ЭКСПЛУАТАЦИИ

Обратите внимание, что производитель ведет дальнейшую работу по усовершенствованию конструкции, технических характеристик, комплектации и прочих параметров, поэтому некоторые изменения могут быть не отражены в данном руководстве по эксплуатации.

Чтобы скачать наиболее актуальное руководство по эксплуатации, выполните ряд действий:

1. Перейдите на сайт ПТК (ptk-svarka.ru);
2. В строке поиска укажите полное наименование товара;
3. Перейдите в карточку товара;
4. В разделе «Документы» скачайте актуальный справочно-информационный документ.

УТИЛИЗАЦИЯ

По истечении срока службы или поломки, оборудование подлежит утилизации на предприятии по переработке отходов, или передаче его организациям, которые занимаются переработкой черных и цветных металлов на основании Федерального закона «Об отходах производства и потребления».

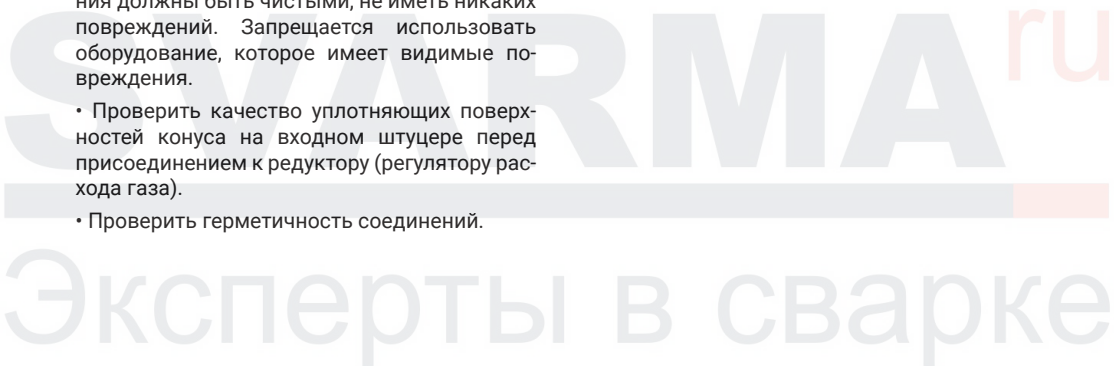

ТЕХНИЧЕСКИЕ ХАРАКТЕРИСТИКИ

ХАРАКТЕРИСТИКИ	Регулятор-экономайзер РЭ-1
Редуцирующий газ	Углекислый газ / Аргон
Наибольшая пропускная способность, л/мин	30/40
Наибольшее давление газа на входе, МПа (кгс/см ²)	1
Наибольшее рабочее давление газа, МПа (кгс/см ²)	0,35
Присоединительные размеры: на входе – гайка накидная с внутренней резьбой на выходе – штуцер с гайкой (резьба) и ниппель	M16x1,5 M16x1,5 ниппель 6/9
Габариты экономайзера в собранном виде, мм (не более)	150x125x76
Вес нетто, кг (не более)	0,53

ГАРАНТИЙНЫЕ ОБЯЗАТЕЛЬСТВА

Изготовитель гарантирует соответствие требованиям технических условий ТУ 3645-002-54288960-2009, ГОСТ 15150 при соблюдении потребителем условий эксплуатации, транспортировки и хранения. Ремонт оборудования производится только производителем или в специализированных мастерских. При нарушении контрольных меток и/или механических повреждений гарантия прекращается.

Рекомендованный срок хранения - 3 года, рекомендованный срок службы - 2 года. Указанные сроки действительны только при соблюдении правил транспортировки, хранения и эксплуатации оборудования.

Гарантийный срок - 12 месяцев со дня продажи.

Дата производства оборудования (месяц и год) указана на стикере, который размещен на индивидуальной упаковке товара.

СВИДЕТЕЛЬСТВО О ПРИЕМКЕ

Оборудование испытано и признано годными для эксплуатации.

Дата продажи _____

Отметка ОТК о приемке



Произведено для ООО «Сварка-Комплект»:
199397, Россия, г. Санкт-Петербург,
ул. Наличная, д. 44, корп. 1, стр. 1, оф. 76-Н

Производитель «NINGBO YINZHOU QISHENG
WELDING TOOLS FACTORY»:

Jinxi Village, Hengxi Town, Yinzhou, Ningbo,
China

Отдел взаимодействия с клиентами:

+7 (495) 363-38-27

+7 (812) 326-06-46

info@ptk.group

ЕАС

Версия 04.2022